



TERRION

ATM 5280

ZUIDBERG
Franchise System

TERRION ATM 5280 (280 л.с.) – новый универсальный трактор, созданный с применением комплектующих ведущих мировых производителей.

Трактор предназначен для выполнения энергоемких работ общего назначения в сельском хозяйстве, основной и предпосевной обработки почвы, посева, уборочных работ. Эффективен как при возделывании культур сплошного высева, так и пропашных культур в составе высокопроизводительных широкозахватных и комбинированных агрегатов.

При создании данной машины, как и во всех разработках ЗАО “Агротехмаш”, были применены комплектующие ведущих мировых производителей тракторных узлов и агрегатов. Так, трактор комплектуется трансмиссией ZF (Германия), передним мостом Carraro (Италия) и гидравликой Bosch (Германия).

Универсальная классическая компоновка трактора и его высокая технологичность позволяют проводить техническое обслуживание с максимальным удобством.





Кабина с большой площадью остекления предоставляет максимально возможную обзорность с места механизатора и полный контроль за работой орудий и агрегатов.

Трактор легко агрегируется со всеми орудиями своего класса как российского, так и зарубежного производства.



Трактор оборудован гидрораспределителем двойного действия фирмы Bosch (Германия) с числом секций 3 или 5 и имеет от 3 до 5 выводов для гидравлических систем орудий и агрегатов. Для гидросистем орудий и агрегатов установлен отдельный масляный бак емкостью 50 литров.

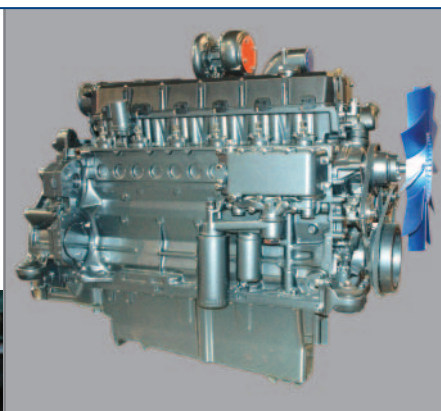
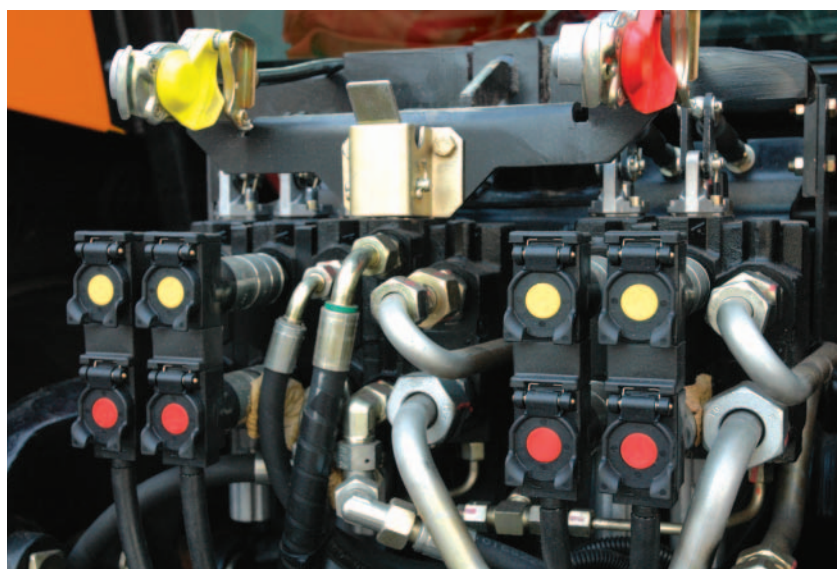

На все тракторы устанавливаются экономичные двигатели фирмы Deutz (Германия), имеющие высокий запас крутящего момента, низкий уровень шума и расхода топлива и предназначенные для ежедневной напряженной работы.



Современная функциональная кабина со встроенным каркасом безопасности отвечает всем требованиям по эргономике, что снижает утомляемость механизатора и повышает его работоспособность.

Руль и поддресоренное сиденье обладают широким диапазоном регулировок и позволяют найти оптимальные настройки для водителя различного телосложения и комплекции.



Реверсивная коробка переключения передач ZF с четырехступенчатым переключением передач под нагрузкой (40 скоростей при движении вперед и 40 назад) оборудована гидромuftой, что сводит к минимуму число необходимых операций с рычагами и педалями при работе на тракторе, позволяет плавно начинать движение и останавливаться, а также переключать скорости под нагрузкой.



Пульт управления гидравлической системой, VOM и навеской, расположенный справа от водителя, позволяет иметь полный контроль над работой всех систем орудий и агрегатов.

На крыльях трактора расположены дополнительные кнопки управления задней сельхознавеской и VOM.



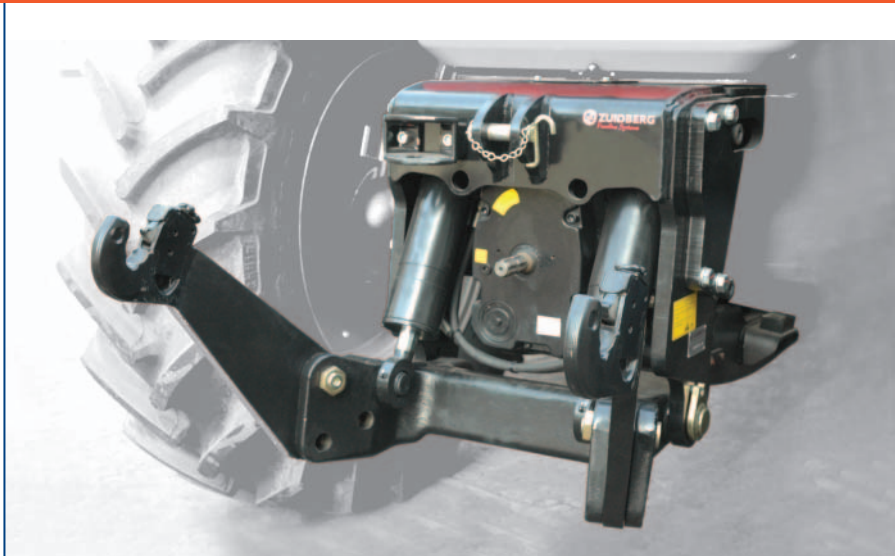

В качестве опции на трактор может быть установлено переднее навесное устройство категории II и ВОМ (частота вращения 1000 об/мин.).

Для повышения комфорта и снижения утомляемости механизатора кабина на всех тракторах устанавливается на демпфирующих элементах или на пневматических амортизаторах с регулятором уровня (опция).



Для обеспечения оптимальной балластировки трактора, максимального тягового усилия и снижения расхода топлива при выполнении тяжелых работ рекомендуется использовать дополнительные балластные грузы (опция для трактора оборудованного передней навеской).



Топливный бак большой емкости (500 литров) максимально полно использует пространство около рамы трактора и предоставляет возможность минимизировать потери времени на дозаправку.

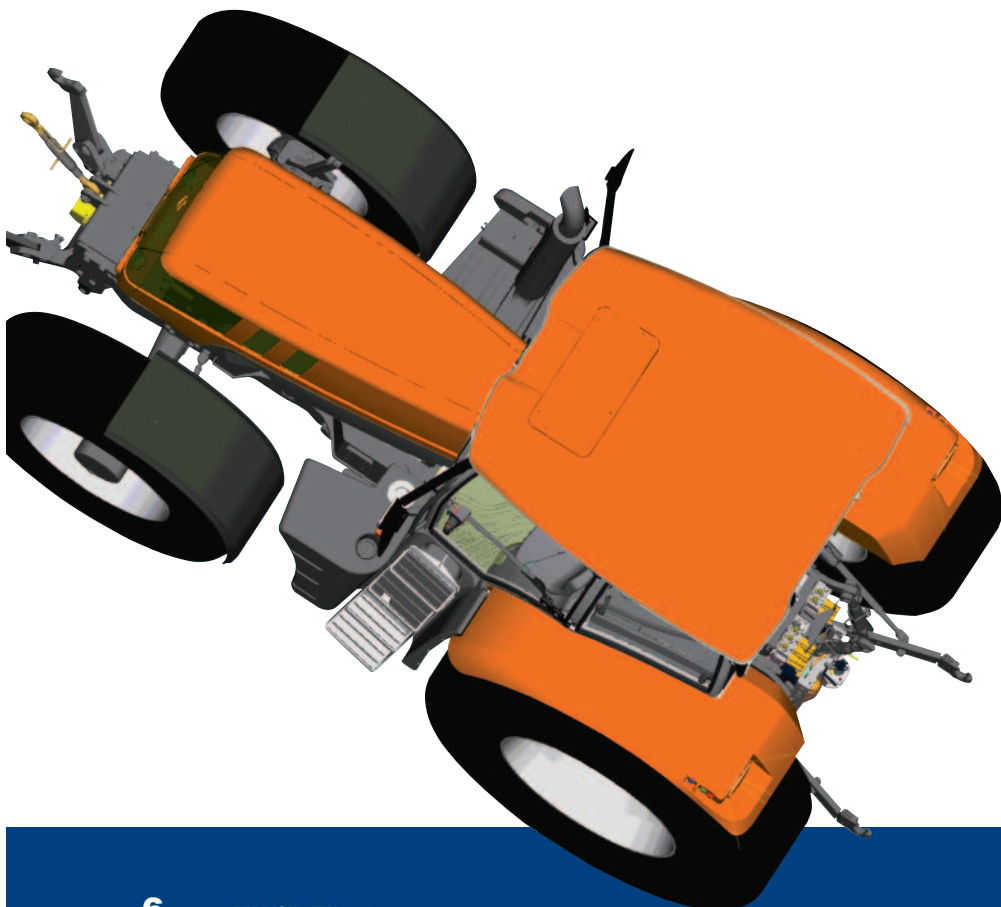



Все тракторы ATM 5280 оборудуются системой кондиционирования фирмы Konvekta (Германия).

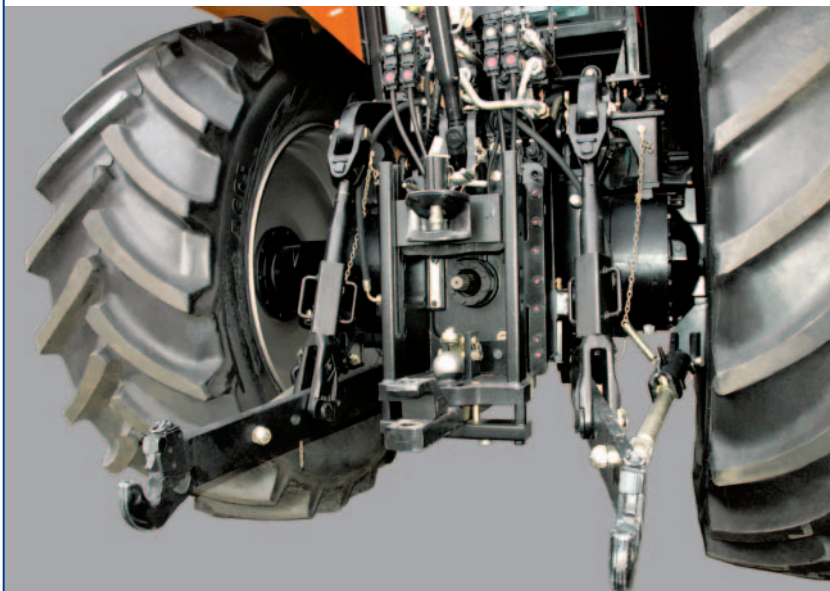

В базовой комплектации трактор оборудован трехскоростным задним ВОМ (частота вращения 540, 750 и 1000 об/мин.).

Передний мост трактора может быть оборудован пневматической подвеской (опция, для версии 50 км/ч – базовая комплектация), которая сглаживает дорожные неровности при выполнении транспортных работ.



В качестве опций на трактор могут устанавливаться различные типоразмеры колес, в т.ч. сдвоенные, с надежным и простым в использовании механизмом крепления колес.

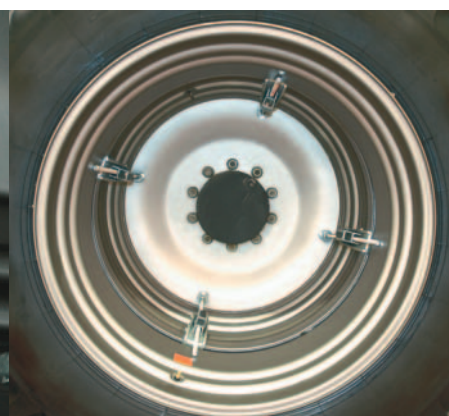

TERRION ATM 5280 с двигателями Deutz

Б - базовая комплектация / О - опция

| ТЕХНИЧЕСКИЕ ДАННЫЕ | TERRION ATM 5280 |
|---|------------------|
| Дизель Deutz с водяным охлаждением | BF 6M 1013 FC |
| Номинальная мощность ISO 14 396 кВт/л.с. | 198 / 270 |
| Максимальная мощность при 1900 1/мин, кВт/л.с. | 206 / 280 |
| Площадка постоянной мощности, 1/мин | 1800 ÷ 2300 |
| Число цилиндров двигателя | 6 |
| Рабочий объем двигателя, см ³ | 7146 |
| Номинальное число оборотов, 1/мин | 2200 |
| Запас крутящего момента, % | 30 |
| Максимальный крутящий момент при 1500 1/мин, Нм | 1050 |
| Площадка постоянного крутящего момента, 1/мин | 1380 ÷ 1600 |
| Расход топлива минимальный, г/кВт/ч | 210 |
| Объем топливного бака, л | 500 |
| Турбокомпрессор/охлаждение наддувочного воздуха | Б |
| Коробка передач ZF с четырехступенчатым переключением передач под нагрузкой | Б |
| Число передач вперед/назад | 40 / 40 |
| Скорость (версия до 40 км/ч) | 0,45 ÷ 40 |
| Скорость (версия до 50 км/ч) | 0,45 ÷ 50 |
| Число передач в диапазоне 4...12 км/ч | 16 |
| Задний ВОМ включаемый под нагрузкой, 1/мин | 540 / 750 / 1000 |
| Передний ВОМ включаемый под нагрузкой, 1/мин | опция, 1000 |
| Трехточечное навесное устройство | |
| Категория заднего навесного устройства | 3 / 4 |
| Подъемная сила, тач. кр | 9000 |
| Производительность масляного насоса, л/мин | 120 |
| Давление в гидросистеме, тач, кг/см ² | 210 |
| Гидрораспределитель двойного действия, количество секций | от 3 до 5 |
| Количество отбираемого масла, л | 50 |
| Категория переднего навесного устройства (опция) | 2 |
| Подрессоривание переднего моста для версии 50 км/ч | Б |
| Подрессоривание переднего моста для версии 40 км/ч | О |
| Гидромурфта | Б |
| Передний мост Saagma | Б |
| Кондиционер | Б |
| Гидросистема навесного оборудования Bosch | Б |
| Кабина на пневматических амортизаторах с регулировкой | О |
| Размеры / вес (серийной машины) | |
| Сухой вес, кг | 8300 |
| Максимально разрешенный вес, кг | 14000 |
| База, мм | 3070 |
| Длина / ширина, мм | 5500 / 2500 |
| Высота по кабине, мм | 3240 |
| Клиренс, мм | 500 |
| Шины задние | 20,8 R 42 |
| Шины передние | 520 / 70 R 34 |



Изготовитель: ЗАО "АгроТехМаш"
392010, Россия, г. Тамбов,
ул. Монтажников, д. 8
отдел продаж:
(812) 324-25-40
(812) 324-25-43
info@terrion.ru
WWW.TERRION.RU

Официальный дилер в регионе